

## **Montage- und Gebrauchsanweisung**

**Instructions for Installation and Use**

**Instructions de montage et de service**

**Návod k montáži a použití**

**Instrukcja montażu i obsługi**

**Szerelési és kezelési útmutató**

**Указания за монтаж и употреба**

**Montavimo ir vartojimo instrukcija**

**Руководство по монтажу и эксплуатации**

**ECW 934**

**ECW 937 T**

## **Standkonvektor**

**Convactor Heater**

**Convecteur vertical**

**Vertikální konvektor**

**Konwektor stojący**

**Állókonvektor**

**Конвекторен отоплителен уред**

**Stovintis konvektorius**

**Напольный конвектор**

## Montage- und Gebrauchsanweisung

### ECW 934, ECW 937 T Standkonvektor

ecw93\_ba 07/10/B

#### 1. Wichtige Hinweise

Bitte lesen Sie alle in dieser Anweisung aufgeführten Informationen aufmerksam durch. Bewahren Sie die Anweisung sorgfältig auf und geben Sie diese gegebenenfalls an Nachbesitzer weiter.

- Das Gerät darf nur zur Raumluft erwärmung innerhalb geschlossener Räume verwendet werden.
- Reparaturen und Eingriffe in das Gerät dürfen nur von einem Elektro-Fachmann ausgeführt werden.
- Im Fehlerfall oder bei längerer Außerbetriebnahme Gerät vom Netz trennen. Gerätestecker ziehen oder Sicherung ausschalten.
- Heizgerät nicht abdecken, Brandgefahr!
- Vorsicht! Außenflächen werden bei Betrieb heiß.
- Heizgerät nicht ohne Aufsicht betreiben, wenn Kleinkinder in der Nähe sind.
- Es dürfen keine Gegenstände in die Öffnungen der Geräte eingeführt werden.
- Das Gerät ist so aufzustellen oder zu installieren, dass die Bedienelemente nicht von einer sich in der Badewanne oder unter der Dusche befindlichen Person berührt werden können.
- In Räumen, in denen feuergefährliche Stoffe verwendet werden (z.B. Lösungsmittel etc.), darf das Heizgerät nicht betrieben werden.
- Die Anschlussleitung darf nicht über das heiße Gerät gelegt werden.
- Vorsicht! Nach dem automatischen Einschalten (über den Thermostaten) des angeschlossenen Gerätes in Ihrer Abwesenheit können Gefahren entstehen, z.B. könnten zwischenzeitlich zugedeckte oder verstellte Geräte Brände auslösen.

#### 2. Montage, Installation, Mindestabstände

Das Heizgerät kann freistehend oder wandmontiert verwendet werden. Die Mindestabstände müssen eingehalten werden. Das Heizgerät darf nicht unmittelbar unterhalb einer Wandsteckdose aufgestellt werden. Der Stecker muss nach der Montage zugänglich sein.

Heizgerät nur in senkrechter Stellung, wie im Bild dargestellt, betreiben.

Der Gebrauch auf langflorigen Teppichen ist nicht gestattet.

Vorsicht beim Aufstellen vor brennbaren Gegenständen!

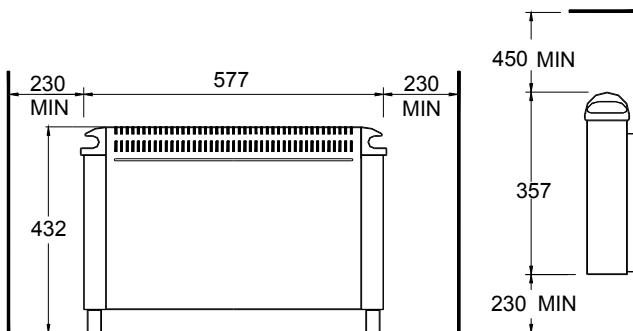

#### Montage der Standfüße

Die beiden Befestigungsschrauben für die Standfüße befinden sich auf der Geräteunterseite.

Befestigungsschrauben lösen.

Standfüße wie im Bild dargestellt einrasten und festschrauben.

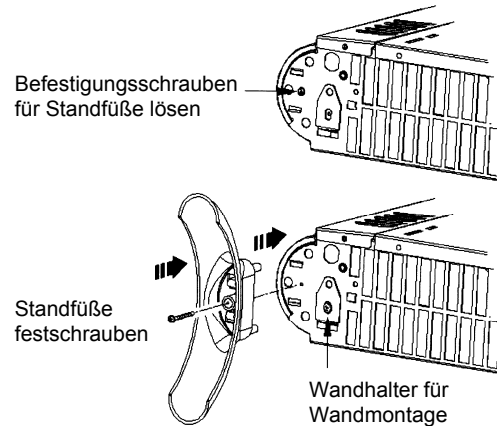

Keinesfalls darf das Heizgerät ohne die mitgelieferten Füße aufgestellt werden

#### Wandmontage

WICHTIG-

Die an der Unterseite des Gerätes befestigten Wandhalter müssen verwendet werden.

- Befestigungslöcher für die beiden oberen Wandhalter waagrecht im Abstand 358 mm bohren und dübeln.
- Obere Wandhalter festschrauben und Heizgerät einhängen.
- Den dritten Wandhalter in den unteren Rückwandschlitz einführen.
- Waagrechte Position des Heizgerätes überprüfen und Bohrung für den unteren Wandhalter anzeichnen.
- Heizgerät abnehmen, Befestigungsloch für unteren Wandhalter bohren und dübeln.
- Heizgerät erneut in die oberen Wandhalter einsetzen und unteren Wandhalter an der Wand festschrauben.

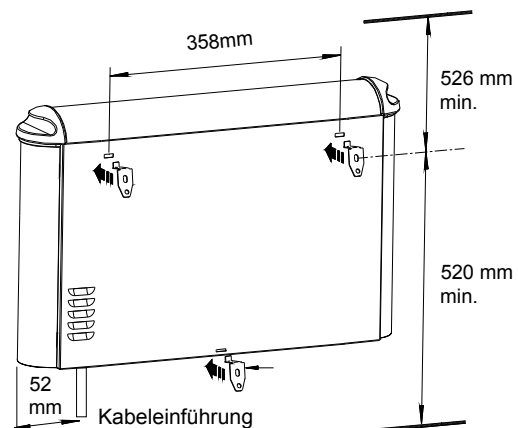

### 3. Elektrischer Anschluss

Das Heizgerät wird steckerfertig geliefert. Wenn die Anschlussleitung dieses Gerätes beschädigt wird, muss sie durch eine besondere Anschlussleitung ersetzt werden, die vom Hersteller oder seinem Kundendienst erhältlich ist

Das Heizgerät darf nicht unmittelbar unterhalb einer Wandsteckdose aufgestellt werden. Der Stecker muss nach der Montage zugänglich sein.

### 4. Heizbetrieb

Alle Schalterfunktionen sind unten erläutert.

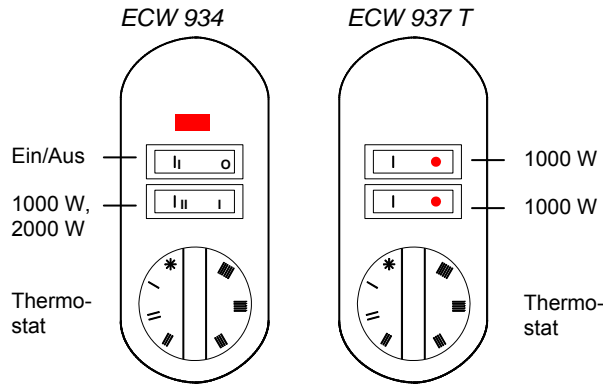

Das Heizgerät ist mit einem Thermostaten ausgestattet, mit dem das Heizgerät und damit die Raumtemperatur durch Wahl der entsprechenden Einstellung geregelt werden kann. Die Einstellung \* bedeutet eine Raumtemperatur von ca. 6°C (Frostschutzstellung).

Rechtsdrehen (im Uhrzeigersinn) des Thermostatknopfes erhöht den eingestellten Temperaturwert, Linksdrehen (gegen den Uhrzeigersinn) reduziert den Temperaturwert.

### Achtung!

Je nach Raumgröße, Wärmebedarf und Thermostateinstellung können Räume bei unbeaufsichtigter Beheizung überheizt werden. Dies kann zu Gefahren für Personen führen, die nicht in der Lage sind, den Raum bei überhöhter Temperatur zu verlassen.

#### 4.1. Lüfterbetrieb (nur ECW 937 T)

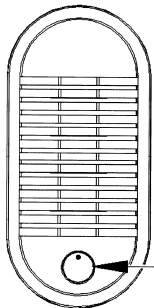

Die Heizgeräte ECW 937 T besitzen zusätzlich einen Lüfter, der eine schnellere Luftumwälzung und damit eine schnellere Wärmeverteilung bewirkt. Der Lüfter kann auch als Kaltgebläse verwendet werden.

Lüfter Ein/Aus

### 5. Überhitzungsschutz

Zu Ihrer Sicherheit ist das Heizgerät mit einem Überhitzungsschutz ausgerüstet. Wird die Luftzirkulation gestört (z.B. durch Vorhänge oder Zustellen des Luftgitters), so schaltet das Gerät automatisch ab.

In diesem Fall sollte die Stromversorgung des Heizgerätes für einige Minuten unterbrochen werden (Schalter auf „O“-Stellung oder Netztrennung), damit sich das Gerät ausreichend abkühlen kann. Vor Wiederinbetriebnahme des Gerätes beseitigen Sie die Ursachen für das Ansprechen des Überhitzungsschutzes.

Damit die volle Heizleistung abgegeben wird, ist es notwendig die Luftein- und Luftaustrittsöffnungen staubfrei zu halten. Bitte vor der Heizperiode mit Staubsauger reinigen!

### 6. Störungen

Wenn das Heizgerät keine Wärme abgibt, prüfen Sie bitte, ob das Gerät eingeschaltet ist und der Thermostat auf die gewünschte Temperatur eingestellt ist, sodann ob der Automat in der Stromverteilung eingeschaltet bzw. die Sicherung in Ordnung ist.

Kann die Störung nicht behoben werden, wenden Sie sich bitte an die nächstgelegene Kundendienststelle. Für die Auftragsbearbeitung werden die E-Nummer und FD-Zahl des Gerätes benötigt. Diese Angaben finden Sie auf dem Typschild.

Reparaturen und Eingriffe in das Gerät dürfen nur von einem Elektrofachmann oder dem Kundendienst ausgeführt werden.

### 7. Kundendienst

Im Kundendienstfall ist die Robert Bosch Hausgeräte GmbH als zuständiger Kundendienst zu informieren.

Auftragsannahme

Tel.-Nr. +49 (0) 1801 / 22 33 55

Fax.-Nr. +49 (0) 1801 / 33 53 07

Ersatzteilbestellungen

Tel.-Nr. +49 (0) 1801 / 33 53 04

Fax.-Nr. +49 (0) 1801 / 33 53 08

Email: spareparts@bshg.com

Ersatzteil-Bestellungen im Internet unter:

<http://www.dimplex.de>

### 8. Reinigung

Zur Reinigung muss das Gerät vom Netz getrennt und abgekühlt sein. Die Außenseite kann durch Abwischen mit einem weichen, feuchten Lappen gereinigt werden. Zur Reinigung keine Scheuerpulver oder Möbelpolituren verwenden, da diese die Oberfläche beschädigen können. Staubansammlungen im Gerät können von außen mit einem Staubsauger abgesaugt werden.

### 9. Technische Daten

Anschlussspannung	1/N/PE~ 230V, 50Hz
Heizleistung	2000 W
Schutzklasse I	Schutzleiteranschluss
Gewicht	ECW 934: 3,5 kg ECW 937 T: 4,0 kg

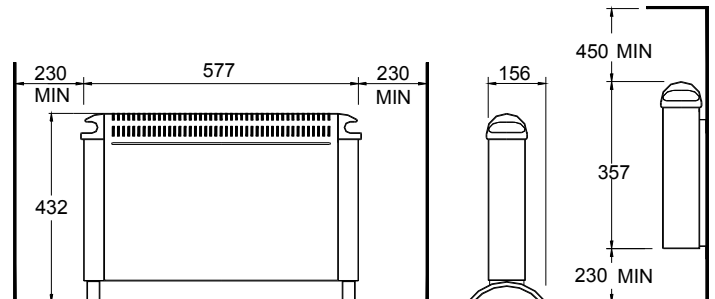

### 10. Garantie

Für dieses Produkt übernehmen wir 2 Jahre Garantie gemäß unseren Garantiebedingungen.

### Entsorgungshinweis

Das Gerät nicht im allgemeinen Hausmüll entsorgen, sondern einer örtlichen Entsorgungsstelle zuführen



## ECW 934, ECW 937 T Convector Heater

ecw93\_ba 07/10/B

### 1. Important Information

Please read carefully all the information provided in these instructions. Keep the instructions in a safe place and if necessary give them to any future owner.

- The unit may only be used for space heating in enclosed rooms.
- Any examination of the heater or repair work may only be carried out by a qualified electrician.
- Disconnect the heater from the power supply if it is faulty or is not used for a long time. Unplug or disconnect the fuse.
- Do not cover the heater in any way (risk of fire).
- Warning: Outer surfaces become hot when heater is switched on.
- Do not leave heater unattended when small children are present.
- Do not insert any objects into the openings.
- Do not install the heater where the controls can be reached by a person bathing or showering.
- Do not use the heater in rooms containing flammable materials (e.g. solvents, etc.).
- Do not place the connecting lead on top of the appliance.
- Warning: If the heater is switched on automatically (by the thermostat), danger can arise if it has been in any way covered or blocked.

### 2. Positioning, Installation, Minimum Clearances

The heater can be stood on the floor or wall-mounted. Minimum clearances must be complied with. The heater must not be located directly beneath a wall socket outlet. The plug must be accessible after installation.

Use only in an upright position, as shown in the illustration. Do not place the heater on a long-pile carpet.

Caution: Do not place near flammable objects.

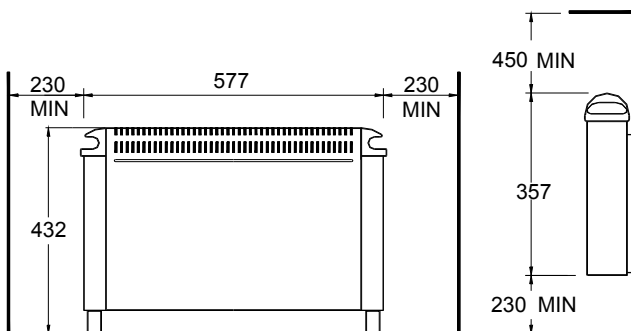

### Attaching the Support Feet

The two fastening screws are located on the bottom of the unit. Undo the screws.

Engage the support feet as shown in the illustration and secure with the attachment screws.

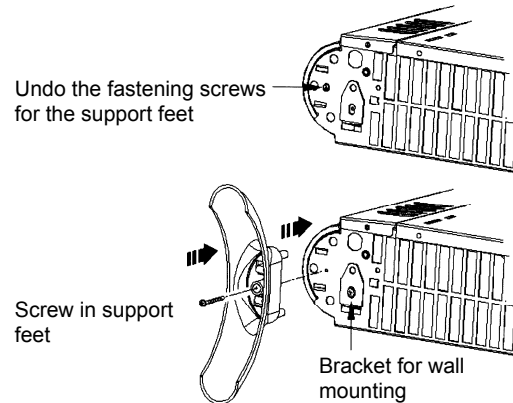

Do not use the heater without the supplied feet.

### Wall Mounting

#### IMPORTANT-

The brackets attached to the bottom of the unit must be used.

- Drill and plug mounting holes for the two upper wall brackets. The holes must be horizontally aligned with a spacing of 358 mm.
- Screw in the upper wall brackets and hang the heater from them.
- Insert the third wall bracket in the lower rear wall slit.
- Check that the heater is horizontal and mark a hole for the lower wall bracket.
- Detach the heater; drill and plug the mounting hole for the lower bracket.
- Replace the heater on the upper brackets and screw the lower bracket to the wall.

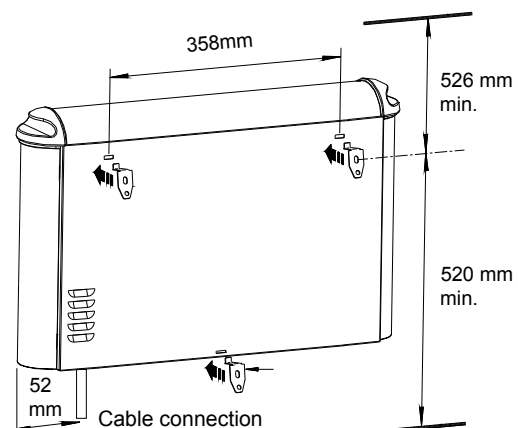

### 3. Electrical Connection

The heater is supplied with an attached plug. If the connecting lead is damaged, it must be replaced; a special new lead can be obtained from the manufacturer or from after-sales service.

The heater must not be located directly beneath a wall socket outlet. The plug must be accessible after installation.

### 4. Heater Operation

All switch functions are explained below.

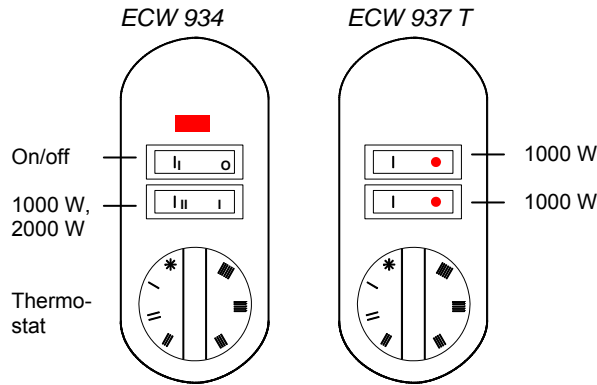

The heater is equipped with a thermostat, by means of which the desired room temperature can be set. The setting \* represents a room temperature of about 6°C (protection against freezing). Turning the thermostat knob to the right (clockwise) increases the temperature setting, while turning to the left (anticlockwise) reduces the desired temperature.

### Warning!

Depending on the size of the room, heat requirement and thermostat setting, rooms may overheat if the heating is not controlled. This can be dangerous for people who are not able to leave the room as it gets too hot.

#### 4.1. Fan Operation (only ECW 937 T)

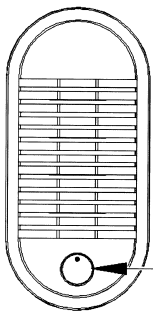

The ECW 937 T heater has an additional fan for faster air circulation and quicker heat convection. The fan can also be used as a cold air blower.

Fan on/off

### 5. Anti-Overheat

The heater is protected against overheating. If the air circulation is impeded (e.g. by covering or blocking of the air grille), the unit automatically switches off. If this occurs, switch the heater off for a few minutes (turn the switch to "0" or pull the plug out), so that the unit can cool down sufficiently. Before switching the unit on again, remove the cause of overheating.

Keep the air inlets and outlets free of dust to ensure that maximum heat output is available. Before the start of the heating season, vacuum-clean the heater to remove any dirt or dust.

### 6. Possible Faults

If the heater does not give out any warmth, check that it is switched on and that the thermostat is set to the correct temperature. Then check the fuse or miniature circuit breaker.

If the cause of the fault cannot be identified, contact the nearest after-sales service center.

You must state the unit E-number and FD-number, as indicated on the type plate (wiring compartment cover).

Any examination of the heater or repair work may only be carried out by a qualified electrician or after-sales service technician.

### 7. Cleaning

Before cleaning, ensure that the heater is disconnected from the power supply and that it has cooled down. The outer surface can be wiped with a soft damp cloth. Do not use scouring powder or furniture polish, as these can damage the surface.

Dust that collects within the unit can be removed from the outside using a vacuum cleaner.

### 8. Technical Data

Power supply voltage	1/N/PE~ 230V, 50Hz
Heat output	2000 W
Protection class I	Protective earth terminal
Weight	ECW 934: 3.5 kg ECW 937 T: 4.0 kg

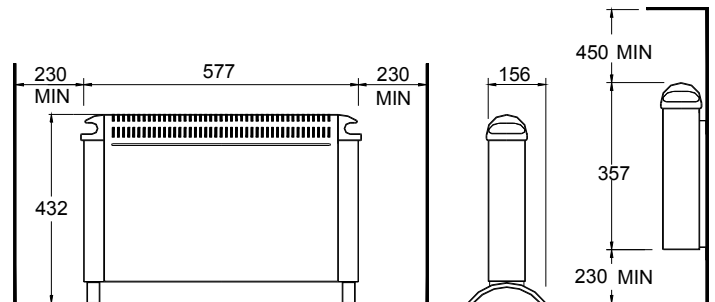

### 9. Warranty

Authorized dealers can provide information on the terms and conditions of warranty. The warranty is not valid without a sales receipt marked with the date of purchase.

### Disposal Notice

The product should not be disposed of with your other household waste



## Convecteur vertical ECW 934, ECW 937 T

ecw93\_ba 07/10/B

### 1. Indications importantes

Veuillez lire attentivement et intégralement les présentes instructions. Conservez-les soigneusement et remettez-les au prochain propriétaire le cas échéant.

- L'appareil doit être utilisé uniquement pour réchauffer l'air ambiant dans les locaux fermés.
- Les réparations et interventions sur l'appareil ne doivent être effectuées que par un professionnel.
- En cas de défaillance ou d'arrêt prolongé, isoler l'appareil du secteur. Tirer la fiche de l'appareil ou retirer le fusible.
- Ne pas couvrir l'appareil de chauffage. Risque d'incendie !
- Attention! Lorsque l'appareil est allumé, les surfaces extérieures deviennent chaudes.
- Ne pas utiliser l'appareil sans surveillance lorsque des enfants en bas âge se trouvent à proximité.
- Ne pas introduire d'objets dans les ouvertures de l'appareil.
- Placer ou installer l'appareil de sorte que les organes de commande ne puissent pas être touchés par une personne se trouvant dans la baignoire ou sous la douche.
- Ne pas faire fonctionner l'appareil dans des locaux où sont utilisées des matières inflammables (solvants, etc.).
- Ne pas poser le câble d'alimentation sur l'appareil chaud.
- Attention! Lorsque l'appareil branché s'enclenche automatiquement en votre absence (sous l'effet du thermostat), cela peut engendrer des dangers (p.ex. risque d'incendie du fait du recouvrement ou du déplacement de l'appareil à votre insu).

### 2. Montage, installation, écartements minimaux

L'appareil de chauffage peut être installé au sol ou au mur. Veuillez respecter les distances minimales. L'appareil ne doit pas être installé juste sous une prise de courant murale. La fiche doit rester accessible après le montage.

L'appareil ne doit être utilisé qu'en position verticale comme sur le schéma.

Son utilisation est interdite sur les tapis à longs poils.

Ne placez pas l'appareil à proximité d'objets inflammables.

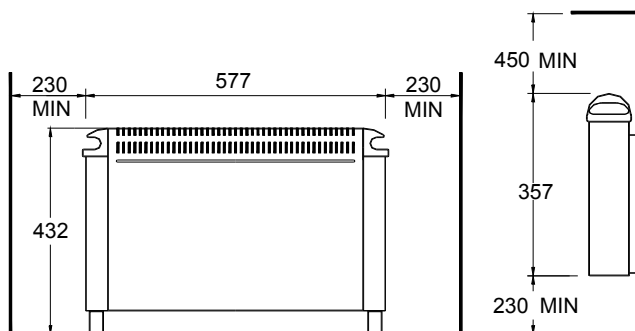

### Montage des pieds

Les deux vis pour la fixation des pieds se trouvent à la face inférieure de l'appareil. Desserrez les vis de fixation, puis encliquez et vissez les pieds comme sur le schéma.

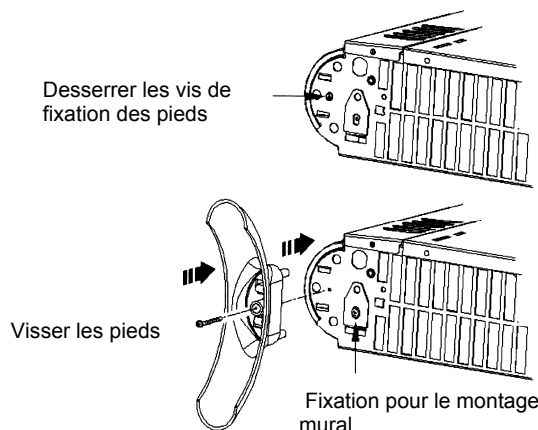

L'appareil ne doit en aucun cas être placé sur le sol sans les pieds compris dans la fourniture.

### Montage mural

#### IMPORTANT-

Il faut utiliser impérativement les fixations murales montées à la face inférieure de l'appareil.

- Percer et cheviller les trous pour les deux fixations murales supérieures espacées horizontalement de 358 mm.
- Visser les fixations murales supérieures et suspendre l'appareil de chauffage.
- Introduire la troisième fixation murale dans la fente inférieure située dans la paroi arrière.
- Vérifier la position horizontale de l'appareil et marquer le trou pour la fixation inférieure.
- Décrocher l'appareil, puis percer et cheviller le trou pour la fixation inférieure.
- Suspendre à nouveau l'appareil aux fixations supérieures et visser la fixation inférieure au mur.

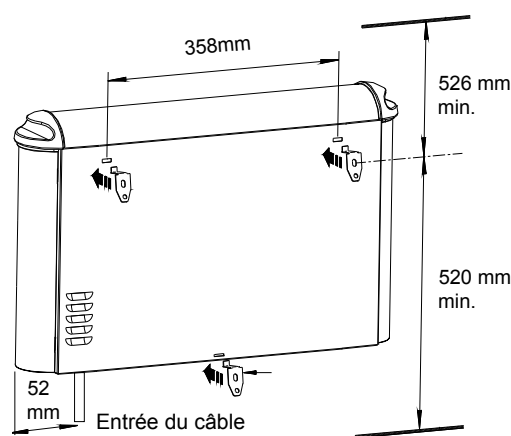

### 3. Branchement électrique

L'appareil est livré avec une fiche prête à l'emploi. Si le câble d'alimentation de l'appareil est endommagé, il doit être remplacé par un câble d'alimentation spécial, en vente chez le fabricant ou son service après-vente. L'appareil ne doit pas être installé juste sous une prise de courant murale. La fiche doit rester accessible après le montage.

### 4. Mode chauffage

Les fonctions du commutateur sont expliquées ci-dessous.

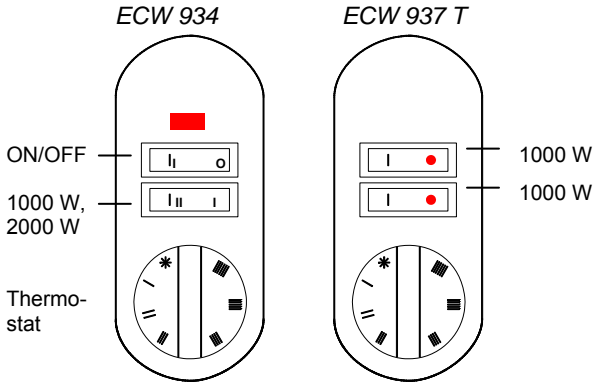

L'appareil est équipé d'un thermostat qui permet de régler l'appareil et donc la température ambiante par sélection de la position correspondante du commutateur. Le réglage \* signifie que la température ambiante atteint environ 6°C (position hors gel). Tournez le bouton du thermostat à droite (dans le sens des aiguilles d'une montre) pour augmenter la valeur de la température réglée et à gauche (en sens inverse des aiguilles d'une montre) pour réduire la température.

### Attention !

Il y a risque de surchauffe des pièces en cas de chauffage sans surveillance, en fonction de la taille des pièces, des besoins en chaleur et du réglage du thermostat. Cela peut entraîner des risques pour les personnes qui ne sont pas en mesure de quitter la pièce surchauffée.

#### 4.1. Mode ventilateur (uniquement sur ECW 937 T)

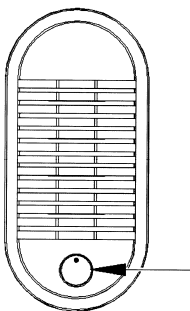

L'appareil de chauffage ECW 937 T possède un ventilateur qui permet d'accélérer la circulation de l'air et donc de répandre la chaleur plus rapidement. Le ventilateur peut aussi s'utiliser pour brasser l'air froid.

Ventilateur Marche/Arrêt

### 5. Protection contre la surchauffe

Pour votre sécurité, l'appareil de chauffage est équipé d'une protection contre la surchauffe. Si la circulation de l'air est entravée (p.ex. appareil recouvert ou grille du ventilateur obstruée), l'appareil s'arrête automatiquement. Dans ce cas, il est recommandé de couper l'appareil pendant quelques minutes (placer le commutateur sur O ou couper l'alimentation secteur) afin que l'appareil refroidisse suffisamment. Avant de remettre l'appareil en marche, éliminez les causes responsables de l'entrée en action de la protection contre la surchauffe.

Afin que l'appareil dégage sa pleine puissance de chauffage, il est nécessaire de maintenir les entrées et sorties d'air exemptes de poussière. Veuillez donc les nettoyer avec l'aspirateur avant la saison de chauffage.

### 6. Pannes

Lorsque l'appareil de chauffage ne dégage pas de chaleur, vérifiez si l'appareil est en marche (commutateur ON/OFF sur I) et si le thermostat est réglé à la température souhaitée, puis si le disjoncteur dans le tableau de distribution est enclenché ou si le fusible est en ordre.

S'il ne vous est pas possible de remédier à la panne, veuillez vous adresser au service après-vente le plus proche en indiquant le numéro E et le nombre FD pour permettre le traitement de l'ordre. Ces indications figurent sur la plaque signalétique (couvercle du compartiment de branchement).

Les réparations et interventions sur l'appareil ne doivent être effectuées que par un professionnel ou par le service après-vente.

### 7. Nettoyage

Pour le nettoyage, l'appareil doit être isolé du secteur et avoir refroidi. La face extérieure se nettoie avec un chiffon doux et humide. N'utilisez pas de poudre à récurer ou d'encaustique qui risqueraient d'endommager la surface. La poussière qui s'accumule dans l'appareil peut être aspirée depuis l'extérieure.

### 8. Caractéristiques techniques

Tension d'alimentation	1~/N/PE 230V, 50Hz
Puissance de chauffage	2000 W
Classe de protection I	conducteur de protection I
Poids	ECW 934 : 3,5 kg ECW 937 T : 4,0 kg

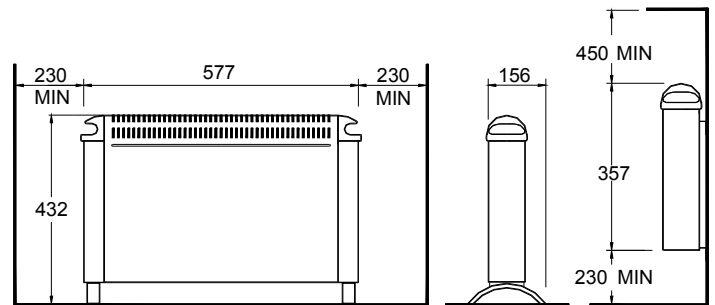

### 9. Garantie

Pour tout renseignement concernant les conditions de garantie, veuillez vous adresser au revendeur compétent. Les recours en garantie ne sont recevables que sur présentation de la quittance revêtue de la date d'achat.

### Indication d'élimination

Il n'est pas permis d'éliminer l'appareil dans les ordures ménagères générales.



## Návod k montáži a použití

### ECW 934, ECW 937 T vertikální konvektor

ecw93\_ba 07/10/B

#### 1. Důležité informace

Pozorně si prosím přečtěte veškeré informace uvedené v tomto návodu k montáži a použití. Návod pečlivě uschovejte a případně jej předejte dalšímu majiteli.

- Přístroj se smí používat jen k ohřevu vzduchu v uzavřených prostorách.
- Opravy a zásahy do přístroje smí provádět jen odborník v oblasti elektro.
- V případě závady nebo při delším době mimo provoz vždy přístroj odpojte od sítě. Vytáhněte zástrčku ze síťové zásuvky nebo vypněte jistič.
- Konvektor nikdy nepřikrývejte. Nebezpečí požáru!
- Pozor! Vnější plochy jsou při provozu horké.
- V přítomnosti malých dětí nenechávejte zapnutý přístroj bez dozoru.
- Do otvorů přístrojů se nesmějí vkládat žádné předměty
- Přístroj se musí umístit nebo instalovat tak, aby na něj osoba ve vaně nebo ve sprše nemohla dosáhnout.
- Přístroj se nesmí provozovat v prostorách, ve kterých se používají nebezpečné látky (např. rozpouštědla atd.).
- Připojovací kabel nikdy nepokládejte na horký přístroj.
- Pozor! Po automatickém zapnutí připojeného přístroje termostatem ve Vaší nepřítomnosti mohou vzniknout nebezpečné situace. V důsledku zakrytých nebo jinými předměty obložených přístrojů může dojít k požáru.

#### 2. Montáž, instalace, minimální odstupy

Konvektor lze používat jako nástěnný nebo volně stojící. V každém případě však je třeba dbát na dodržení minimálních odstupů. Konvektor nesmí stát bezprostředně pod stěnovou síťovou zásuvkou.

Zástrčka musí být přístupná i po provedené montáži.

Provozujte konvektor jen ve svislé poloze, tak jak je zobrazeno na nákresu.

Používání kobereců s dlouhým vlasem není povoleno.

Pozor při umísťování hořlavých předmětů!

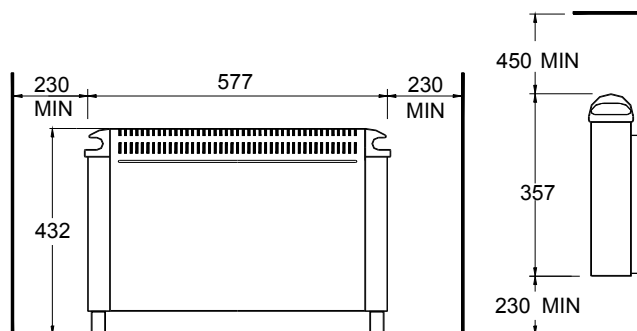

#### Montáž noh

Oba šrouby určené k montáži noh se nacházejí na spodní straně přístroje. Uvolněte fixační šrouby. Nohy nasadte tak jak je znázorněno na obrázku u přišroubujte.

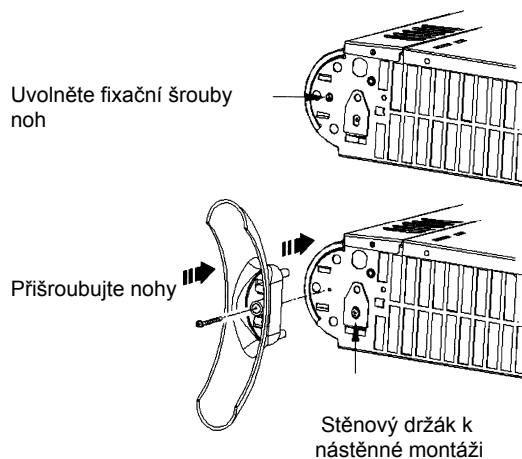

V žádném případě se konvektor nesmí zprovoznit bez přišroubovaných noh.

#### Nástěnná montáž

##### DŮLEŽITÉ-

K nástěnné montáži se musejí použít nástěnné držáky upevněné na spodní straně přístroje.

- Ve zdi vyvrtejte otvory pro oba horní nástěnné držáky ve vodorovném vzájemném odstupu 358 mm a opatřete je hmoždinkami.
- Přišroubujte horní nástěnné držáky a konvektor zavěste.
- Třetí nástěnný držák zavedte do spodní štěrbiny v zadní stěně.
- Zkontrolujte vodorovnou pozici konvektoru a vyznačte otvor pro spodní nástěnný držák.
- Sejměte konvektor, vyvrtejte otvor pro spodní nástěnný držák a zasadte do něj hmoždinku.
- Konvektor opět nasadte na horní nástěnné držáky a dolní nástěnný držák pevně přišroubujte ke zdi.

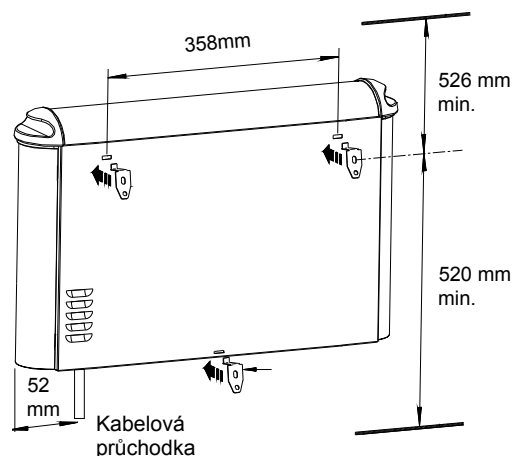



### 3. Připojení k síti

Konvektor se dodává ve stavu připraveném k připojení k síti. Dojde-li k poškození síťového kabelu, musí být nahrazen speciálním přípojným vedením, které dodává výrobce nebo jeho servisní organizace.

Konvektor nesmí být umístěn bezprostředně pod síťovou zásuvkou ve zdi. Zástrčka musí být přístupná i po montáži.

### 4. Provoz

Všechny funkce spínače jsou následně popsány.

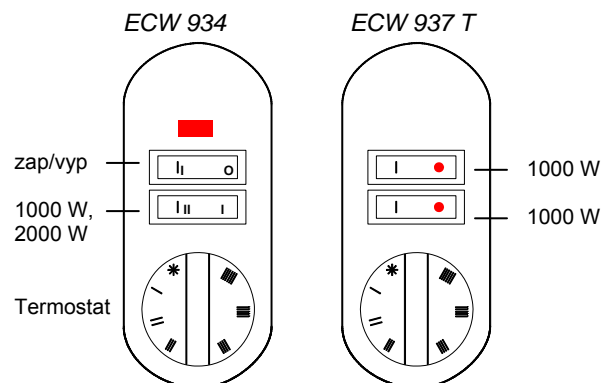

Konvektor je vybaven termostatem, jehož nastavením lze regulovat výkon konvektoru a tím i teplotu v místnosti. Nastavení do polohy \* zajišťuje teplotu místnosti cca 6°C (ochrana proti mrazu).

Otáčením knoflíku termostatu doprava (ve směru hodinových ručiček) se teplota zvyšuje, otáčením doleva (proti směru hodinových ručiček) se snižuje.

### Pozor!

U topidel ponechaných bez dohledu hrozí za určitých okolností daných velikostí místnosti, možností vytápění a nastavení termostatu, k přehřátí. Pro osoby neschopné opustit nehlídanou přehřátou místnost vlastními silami to může znamenat riziko.

#### 4.1. Cirkulační provoz (jen u typu ECW 937 T)

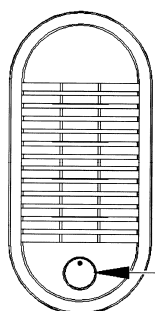

Konvektory ECW 937 T jsou navíc vybaveny ventilátorem, který umožňuje rychlejší cirkulaci vzduchu a tím i rychlejší rozdělení tepla. Ventilátor však lze použít také jako ventilátor studeného vzduchu.

Ventilátor zap/vyp

### 5. Ochrana proti přehřátí

Z bezpečnostních důvodů je konvektor vybaven ochranou proti přehřátí. V případě nedostatečné cirkulace vzduchu (například v důsledku zakrytí nebo zastavení mřížky konvektoru předměty) se přístroj automaticky vypne.

Po vypnutí konvektoru v důsledku přehřátí přerušte na několik minut přívod proudu (vypínač do polohy „O“ nebo vytažení zástrčky ze síťové zásuvky), aby se konvektor mohl dostatečně ochladit. Před opětovným zapnutím přístroje však nejdříve odstraňte příčinu aktivace ochrany před přehřátím.

K zajištění plného výkonu pravidelně zbavujte prachu vstupní a výstupní otvory vzduchu. Před zahájením topného období ke zbavení nečistot a prachu použijte vysavač!

### 6. Poruchy

Netopí-li konvektor, zkontrolujte prosím, zda je zapnutý a zda je termostat nastavený na požadovanou teplotu, zda je zapnutý automat v rozdělovači proudu a zda je v pořádku pojistka..

Nelze-li poruchu odstranit, obraťte se prosím na nejbližší servis.

K tomu je třeba předložit číslo E a číslo FD. Tyto údaje jsou uvedeny na typovém štítku (kryt spínací části).

opravy přístroje a zásahy do něj smí provádět jen odborník v oblasti elektro nebo servisní technik.

### 7. Čištění

Před čištěním se konvektor musí odpojit od sítě a musí být studený. Vnější stranu lze otřít měkkým a vlhkým hadříkem. K čištění nepoužívejte žádné abrasivní prášky nebo čisticí prostředky na nábytek, které by mohly povrch radiátoru poškodit. Prach usazený na vnitřních částech radiátoru lze zvenku odstraňovat vysavačem.

### 8. Technická data

Připojovací napětí	1/N/PE~ 230V, 50Hz
Topný výkon	2000 W
Ochranná třída I	Připojení bezpeč. vodičem
Hmotnost	ECW 934: 3,5 kg ECW 937 T: 4,0 Kg

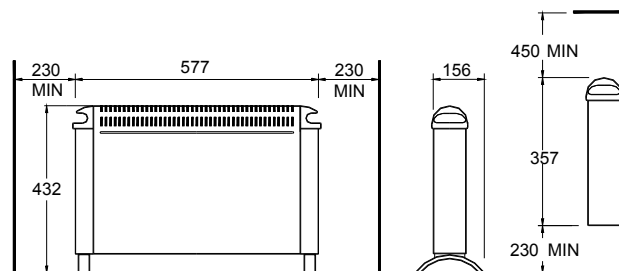

### 9. Záruka

Záruční podmínky Vám na požádání rád sdělí Váš prodejce. K případné reklamaci v rámci záruky je třeba předložit prodejní doklad s uvedeným datem.

### Pokyn pro likvidaci

Přístroj nesmí být vyhozen do běžných domácích odpadků.



## Instrukcja montażu i obsługi

### ECW 934, ECW 937 T Konwektor stojący

ecw93\_ba 07/10/B

#### 1. Ważne wskazówki

Proszę uważnie przeczytać wszystkie informacje podane w niniejszej instrukcji obsługi. Instrukcję należy starannie przechowywać i przekazać ją dalej przy ewentualnej zmianie właściciela.

- Urządzenie wolno używać jedynie do ogrzewania powietrza w zamkniętych pomieszczeniach.
- Napraw grzejnika i wszelkich manipulacji wolno dokonywać jedynie wykwalifikowanym elektrykiem.
- W przypadku usterki lub dłuższego nieużywania należy odłączyć urządzenie od sieci. Wyciągnąć wtyczkę lub wyłączyć bezpiecznik.
- Nie przykrywać grzejnika, niebezpieczeństwo pożaru!
- Ostrożnie! Powierzchnie zewnętrzne są podczas pracy gorące.
- Nie używać grzejnika bez nadzoru, jeżeli w pobliżu znajdują się małe dzieci.
- Do otworów urządzenia nie wolno wkładać żadnych przedmiotów.
- Urządzenie należy tak ustawić lub zainstalować, aby elementów obsługi nie mógł dotknąć nikt, kto znajduje się w wannie lub pod prysznicem.
- Nie wolno używać grzejnika w pomieszczeniach, w których stosowane są materiały łatwopalne (np. rozpuszczalniki itp.).
- Nie należy kłaść kabla zasilającego na gorące urządzenie.
- Ostrożnie! Po automatycznym włączeniu podłączonego urządzenia (przez termostat) pod nieobecność użytkownika może dojść do powstania zagrożeń, np. przykryte lub przestawione w międzyczasie grzejniki mogą spowodować pożar.

#### 2. Montaż, instalacja, minimalne odległości

Grzejnik można używać jako urządzenie wolnostojące lub zamontowane na ścianie. Należy przestrzegać minimalnych odstępów. Nie wolno ustawiać grzejnika bezpośrednio pod gniazdkiem na ścianie. Po montażu musi być dojskie do gniazdka.

Grzejnik używać jedynie w położeniu pionowym, jak pokazano na rysunku.

Nie wolno go stosować na dywanach/wykładzinach o długim włosie.

Ostrożnie przy ustawianiu przed palnymi przedmiotami!

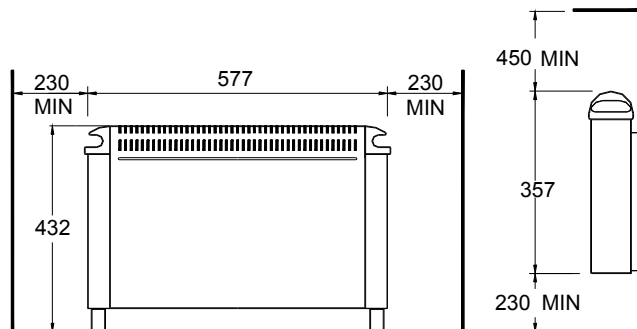

#### Montaż nóżek

Obie śruby mocujące nóżki znajdują się na spodzie grzejnika. Odkręcić śruby.

Jak pokazuje rysunek, zatrasnąć nóżki i przykręcić śrubami.

W żadnym przypadku nie wolno ustawiać grzejnika bez nóżek.

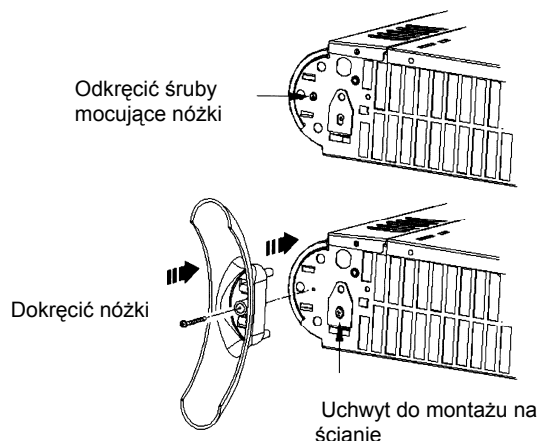

#### Montaż na ścianie

**WAŻNE!**

Należy stosować uchwyty zamocowane na spodzie urządzenia.

- W odległości 358 mm nawiercić poziomo otwory dla obu górnych uchwytów i włożyć kołki.
- Przykręcić górne uchwyty i zawiesić grzejnik.
- Włożyć trzeci uchwyt w dolną szczelinę w tylnej ścianie.
- Sprawdzić, czy grzejnik wisi poziomo i zaznaczyć otwór dla dolnego uchwytu.
- Zdjąć grzejnik, nawiercić otwór na dolny uchwyt i włożyć kołek.
- Ponownie zawiesić grzejnik w górnych uchwytach i przykręcić dolny uchwyt do ściany.

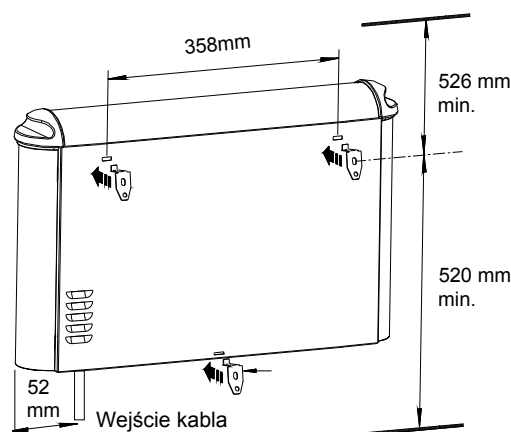

### 3. Przyłącze elektryczne

Grzejnik jest gotowy do podłączenia za pośrednictwem wtyczki. Uszkodzony przewód przyłączowy tego urządzenia należy wymienić na specjalny przewód, który można nabyć u producenta lub w jego serwisie.

Grzejnika nie wolno ustawiać bezpośrednio pod gniazdkiem ściennym.

Po montażu musi być dostęp do wtyczki.

### 4. Grzanie

Poniżej objaśniono funkcje przełączników.

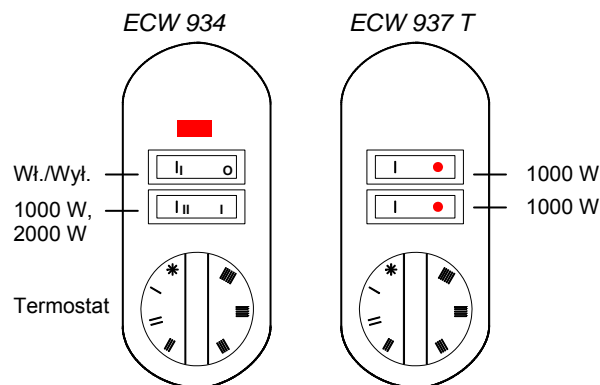

Grzejnik posiada termostat, za pośrednictwem którego przez odpowiednie nastawienie można dokonywać regulacji grzejnika a tym samym i temperatury pomieszczenia.

Nastawienie na \* oznacza temperaturę pomieszczenia ok. 6°C (ochrona przed mrozem).

Obrót głowicy termostatu w prawo (zgodnie z ruchem wskazówek zegara) podnosi nastawioną wartość temperatury, obrót w lewo (przeciwnie do ruchu wskazówek zegara) obniża wartość temperatury.

### Uwaga!

W zależności od wielkości pomieszczenia, zapotrzebowania ciepła i ustawienia termostatu pozostawienie grzejnika bez nadzoru może spowodować przegrzanie pomieszczenia. Może to stanowić zagrożenie dla osób, które nie są w stanie samodzielnie opuścić pomieszczenia w przypadku zbyt wysokiej temperatury.

#### 4.1. Praca z wentylatorem (tylko ECW 937 T)

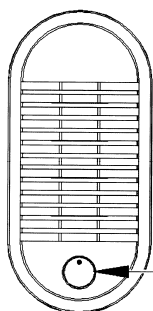

Grzejniki ECW 937 T posiadają dodatkowo wentylator, powodujący szybszą cyrkulację powietrza a tym samym szybszy rozdział ciepła. Wentylator można stosować również do chłodzenia.

Wentylator wł./wyt.

### 5. Ochrona przed przegrzaniem

Z powodów bezpieczeństwa grzejnik wyposażony jest w ochronę przed przegrzaniem. Jeżeli cyrkulacja powietrza zostanie zakłócona (np. przez zasłonięcie lub zastawienie kratki wylotu powietrza), urządzenie automatycznie się wyłącza.

W takim przypadku należy na kilka minut wyłączyć zasilanie (wyłącznik na pozycję „O” lub odłączyć od sieci), aby grzejnik mógł się ochłodzić. Przed ponownym włączeniem urządzenia należy usunąć przyczynę zadziałania ochrony przed przegrzaniem.

Aby móc wykorzystać całą moc grzewczą, należy zadbać o to, aby w otworach wlotu i wylotu powietrza nie było kurzu. Przed okresem grzewczym odkurzyć odkurzaczem!

### 6. Usterki

Jeżeli grzejnik nie grzeje, należy sprawdzić, czy jest włączony i czy termostat nastawiony jest na wymaganą temperaturę, a następnie czy włączony jest automatyczny bezpiecznik na tablicy rozdzielczej wzg. czy bezpiecznik jest w porządku.

Jeżeli nie można usunąć usterki, należy zwrócić się do najbliższego serwisu.

Do opracowania zlecenia potrzebny będzie numer E i symbol FD urządzenia. Dane te znajdują się na tabliczce znamionowej (pokrywa szafki rozdzielczej).

Napraw i manipulacji na urządzeniu wolno dokonywać jedynie wykwalifikowanym elektrykom lub serwisowi.

### 7. Czyszczenie

W celu wyczyszczenia urządzenie musi być odłączone od sieci i ochłodzone. Powierzchnię zewnętrzną można wyczyścić przez przetarcie miękką wilgotną ściereczką. Do czyszczenia nie używać proszków do szorowania ani politory do mebli, ponieważ mogą one uszkodzić powierzchnię. Złogi kurzu można odessać z zewnątrz przy pomocy odkurzacza.

### 8. Dane techniczne

Napięcie przyłączowe	1/N/PE~ 230V, 50Hz
Moc grzewcza	2000 W
Klasa ochrony I	Przyłącze z przewodem ochronnym
Ciężar	ECW 934: 3,5 kg ECW 937 T: 4,0 kg

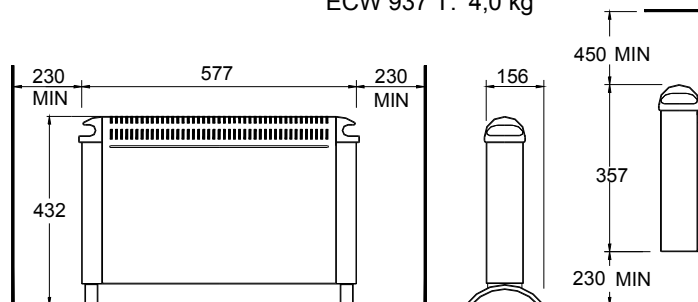

### 9. Gwarancja

Informacji o warunkach gwarancji udziela właściwy sklep specjalistyczny. Przy roszczeniach gwarancyjnych konieczne jest przedłożenie paragonu z datą

### Wskazówka dotycząca usuwania odpadów

Urządzenia nie wolno wyrzucać z ogólnymi odpadami z gospodarstw domowych.



## Szerelési és kezelési útmutató

### ECW 934, ECW 937 T Állókonvektor

ecw93\_ba 07/10/B

#### 1. Fontos tájékoztatás

Figyelmesen olvassuk el a jelen útmutatóban leírt információkat. Gondosan őrizzük meg az útmutatót, és adjuk tovább azt, ha a készüléket esetleg másnak a tulajdonába adjuk.

- A készüléket csakis a helyiség levegőjének melegítésére szabad használni, épületen belül.
- A készüléken javítást és beavatkozást csak villamos szakember végezhet.
- Meghibásodás vagy hosszabb üzemén kívül helyezés esetén válasszuk le a készüléket a hálózatról. Húzzuk ki a dugaszát vagy kapcsoljuk le a biztosítót.
- Ne takarjuk le a fűtőberendezést, tűzveszély áll fenn!
- Vigyázat! A külső felületek üzem közben felforrósodnak.
- A fűtőberendezést ne üzemeltessük felügyelet nélkül, ha a közelben kisgyermek van.
- A készülék nyílásaiba nem szabad semmilyen tárgyat bedugni.
- A készüléket úgy állítsuk fel, vagy úgy szereljük, hogy a fürdőkádban vagy a zuhany alatt lévő személy ne érje el a kezelőelemeket.
- A készüléket tilos olyan helyiségben használni, amelyben tűzveszélyes anyagokat (például oldószert, stb.) használnak.
- A csatlakozó vezetéknek nem szabad a forró vezetékhez hozzáérnie.
- Vigyázat! Amikor a hálózatra csatlakoztatott készülék automatikusan (a termosztát révén) bekapcsol, amikor nincs ott senki, veszélyek keletkezhetnek, például az idő közben letakart vagy elállított készülék tüzet okozhat.

#### 2. Szerelés, felállítás, minimális távolságok

A fűtőkészüléket szabadon állva vagy fala szerelése is használhatjuk. A minimális távolságokat kötelező betartani. A készüléket nem szabad közvetlenül a fali csatlakozó aljzat alá állítani.

A dugaszni a szerelés után hozzáférhetőnek kell lennie.

A készüléket csakis függőlegesen, az ábra szerint szabad üzemeltetni.

A készüléket tilos bolyhos, puha szőnyegen használni.

Ne állítsuk éghető tárgyak közelébe!

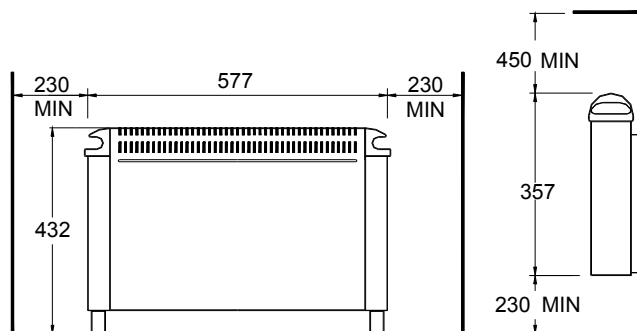

#### A lábak felszerelése

A lábak két rögzítőcsavarja a készülék alján található. Oldjuk a rögzítőcsavarokat.

A lábakat az ábra szerinti pattintsuk be és fixen csavarozzuk be.

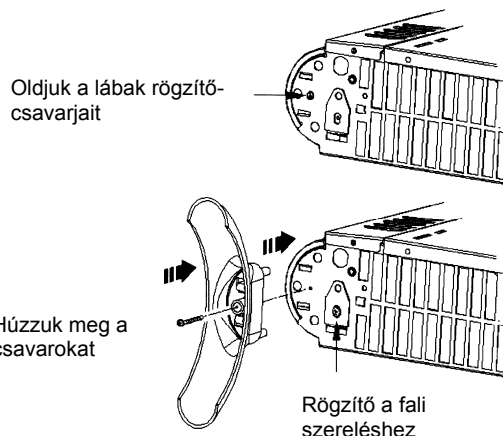

Tilos a fűtőtestet a lábak nélkül felállítani.

#### Szerelés falra

FONTOS -

Feltétlenül a készülék alján található fali rögzítőt használjuk.

- Fúrjuk ki a két felső fali rögzítő furatát, vízszintesen 358 mm távolságra, és tegyünk be tiplit.
- Fixen csavarozzuk fel a felső fali rögzítőket és akasszuk rá a készüléket.
- Vezessük be a harmadik fali rögzítőt a hátfal alsó nyílásába.
- Ellenőrizzük a készülék vízszintes helyzetét, és jelöljük be az alsó fali rögzítő furathelyét.
- Vegyük le a készüléket, fúrjuk ki az alsó rögzítő furatát és tegyük bele tiplit.
- Újra tegyük fel a készüléket a felső fali rögzítőkre és fixen csavarozzuk fel az alsó fali rögzítőt is.

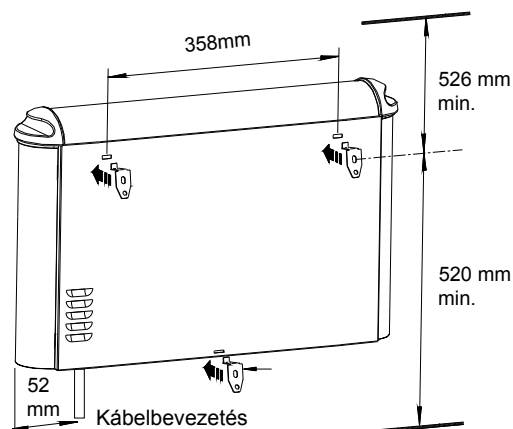

### 3. Villamos csatlakoztatás

A készülék dugaszolásra készen kerül leszállításra. Ha a csatlakozókábel megsérül, azt speciális csatlakozókábellel kell pótolni, amely a gyártónál vagy vevőszolgálatánál kapható.

A készüléket nem szabad közvetlenül a dugaszolóaljzat alá állítani.

A dugasztnak a szerelés után hozzáférhetőnek kell lennie.

### 4. Fűtési üzem

Az alábbiakban ismertetjük a kapcsolók funkcióit.

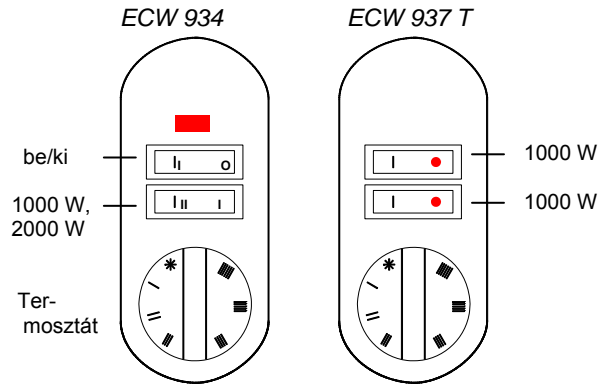

A készülék termosztáttal van ellátva, amelynek megfelelő beállításával a helyiség hőmérsékletét szabályozhatjuk. A \* beállítás kb. 6°C-os hőmérsékletet (fagyvédelem) jelent. A termosztát elfordítása jobbra (az óramutató járásával megegyezően) a hőmérséklet növelését, balrafordítása a csökkentését eredményezi.

### Figyelem!

A helyiségek méretüktől, hőigényüktől és termosztátbeállításuktól függően felügetet nélküli fűtés esetén túlfűthetők. Ez veszélyt jelenthet olyan személyek számára, akik nem képesek a helyiséget elhagyni túl magas hőmérséklet esetén.

#### 4.1. Ventilátoros üzem (csak az ECW 937 T-nél)

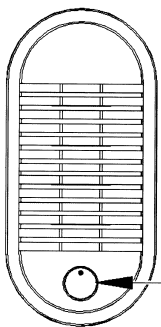

Az ECW 937 T készülékek ventilátorral is el vannak látva, amely a levegőt keringeti és így gyorsabban elosztja a meleget. A ventilátort melegben külön is használhatjuk.

### 5. Túlmelegedés elleni védelem

A biztonság érdekében a készülék túlmelegedés elleni védelemmel van felszerelve.

Ha a levegőkeringés akadályozott (például a rács letakarása miatt), a készülék automatikusan kikapcsol.

Ebben az esetben a készülék áramellátását néhány percre szakítsuk meg (a kapcsolót „O”-állásba vagy húzzuk ki a dugaszt), hogy a készülék lehülhessen. Az újrakapcsolás előtt szüntessük meg a biztonsági kapcsoló működésbe lépésének okát.

A teljes fűtőteljesítmény leadásához a levegő belépő és kilépő nyílásokat tartjuk pormentesen. A fűtési időszak előtt porszívózzuk ki a készüléket!

### 6. Üzemzavarok

Ha a készülék nem fűt, ellenőrizzük, hogy a készülék be van-e kapcsolva, és hogy a termosztát a kívánt hőmérsékletre van-e állítva, majd hogy az automata megszakító, illetve a biztosító rendben van-e.

Ha az üzemzavart nem tudjuk megszüntetni, forduljunk a vevőszolgálathoz.

A rendelésnél adjuk meg a készülék E-számát és FD-számát. Ezek megtalálhatók az adattáblán (a kapcsolófészek fedelén).

A készüléket javítani, abba beavatkozni csak villamos szakembernek vagy a vevőszolgálatnak szabad.

### 7. Tisztítás

A tisztításhoz a készüléket válasszuk le a hálózatról és hagyjuk lehűlni. A készülékházat kívülről puha, nedves törölrühával töröljük át. A tisztításhoz ne használjunk súrolószert vagy bútorfényezőt, mert ezek árthatnak a készülékház felületének.

A készülékben összegyűlt port kívülről, porszívóval kiszívathatjuk.

### 8. Műszaki adatok

Hálózati feszültség	1/N/PE~ 230 V, 50 Hz
Fűtési teljesítmény	2000 W
Védelmi fokozat I	Védővezeték
Súly	ECW 934: 3,5 kg ECW 937 T: 4,0 kg

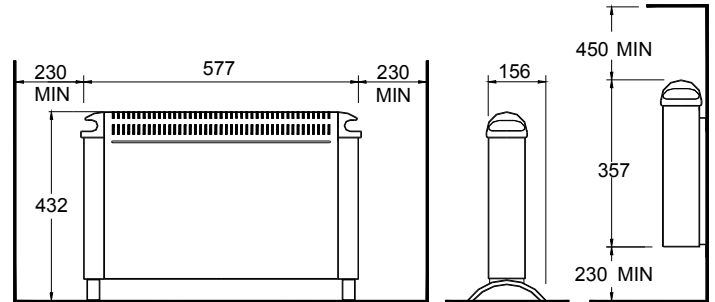

### 9. Garancia

A garanciális feltételekről az illetékes szakkereskedő készséggel ad felvilágosítást. A garancia igénybeviteléhez feltétlenül szükséges a dátummal ellátott vásárlási nyugta.

### Selejtezési útmutatás

A készüléket selejtezésekor nem szabad a háztartási hulladék közé tenni.



## Указания за монтаж и употреба

### ECW 934, ECW 937 T Конвекторен отоплителен уред

ecw93\_ba 07/10/B

#### 1. Важни указания

Прочетете внимателно изложената в ръководството информация. Съхранявайте старателно това ръководство и го предайте на евентуален следващ притежател.

- Уредът е предназначен само за отопление на стаен въздух в затворени помещения.
- Ремонти и манипулации по уреда могат да се извършват само от електротехник.
- При евентуални проблеми или в случай, че няма да използвате уреда продължително време, го изключете от мрежата. Издърпайте щепсела или изключете бушона.
- Не покривайте уреда. Съществува опасност от пожар!
- Внимание! Външните повърхности се нагряват, когато уредът е включен.
- Не оставяйте уреда без надзор, когато наблизо има малки деца.
- Не поставяйте предмети в отворите на уреда.
- Уредът трябва да се монтира или инсталира така, че намиращи се във ваната или под душа лица да нямат достъп до него.
- Не използвайте уреда в помещения, в които се използват запалими вещества (напр. разтворители и др.).
- Не поставяйте кабели над горещия уред.
- Внимание! След автоматично включване на уреда (посредством термостати) във Ваше отсъствие могат да възникнат проблеми, напр. едновременно покрити или преместени уреди могат да предизвикат пожар.

#### 2. Монтаж, инсталиране, минимални разстояния

Уредът може да се използва поставен на пода или монтиран на стената. Спазвайте минималните разстояния. Уредът не трябва да се монтира непосредствено под контакт на стената. След приключване на монтажа щепселът трябва да бъде достъпен.

Използвайте уреда само във вертикално положение, както е показано на схемата.

Да не се използва върху килими с дълъг косъм.

Внимавайте при монтиране на уреда пред запалими предмети!

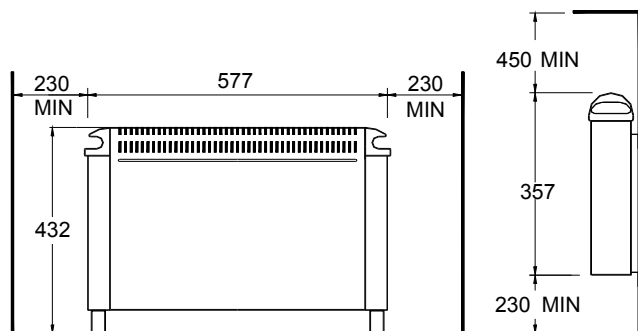

#### Монтиране на крачетата

Двата крепежни винта за крачетата се намират от долната страна на уреда. Освободете винтовете. Фиксирайте крачетата както е показано на схемата и затегнете винтовете.

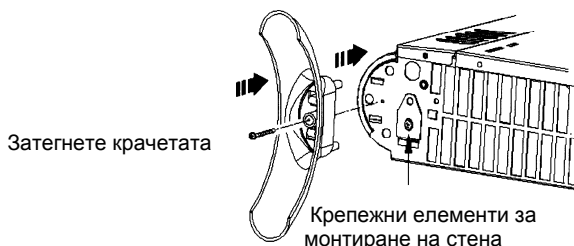
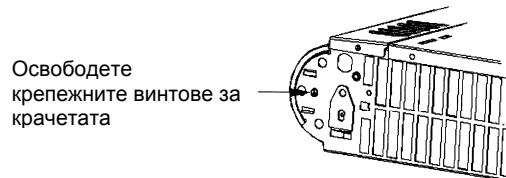

Не монтирайте уреда без доставените заедно с него крачета.

#### Монтиране на стената

**ВАЖНО-**

Задължително използвайте крепежните елементи от долната страна на уреда.

- Отворите за двата горни крепежни елемента се пробиват хоризонтално на разстояние 358 mm и се поставят дюбелите.
- Горните крепежни елементи се затягат и уредът се окачва.
- Третият крепежен елемент се поставя в долния заден процеп.
- Проверете дали уредът е поставен в хоризонтално положение и отбележете отворите за долния крепежен елемент.
- Свалете уреда. Пробийте отвора за долния крепежен елемент и поставете дюбелите.
- Сложете отново уреда на горните крепежни елементи и затегнете долния елемент на стената.

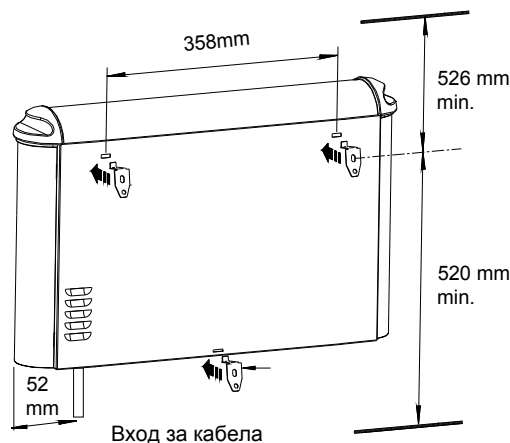

### 3. Електрическо свързване

Уредът се доставя напълно комплектован.

Ако се повреди кабелът на уреда, той следва да се замени със специален такъв, който може да се получи от производителя или сервизната му служба.

Не монтирайте уреда непосредствено под контакт на стената.

След приключване на монтажа щепселът трябва да бъде достъпен.

### 4. Режим на нагряване

Всички функции са обяснени по-долу.

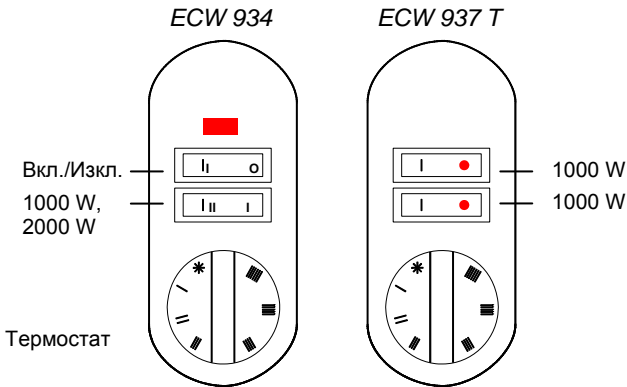

Уредът е снабден с термостат, посредством който уредът, а с това и температурата в помещението могат да се регулират чрез избор на съответната настройка. Настройката \* означава температура на помещението около 6°C (защита от замръзване).

Завъртането на копчето на термостата надясно (по посока на часовниковата стрелка) повишава настроената стойност на температурата, завъртането наляво (обратно на посоката на часовниковата стрелка) намалява стойността на температурата.

### Внимание!

В зависимост от големината на помещението, необходимостта от топлина и настройките на термостата, при неконтролирано отопление помещенията могат да бъдат прекомерно затоплени. Това може да е опасно за хора, които не са в състояние да напуснат помещението при твърде висока температура.

#### 4.1. Вентилатор (само при ECW 937 T)

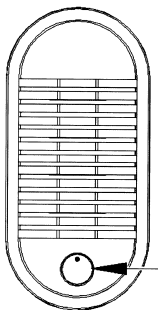

Уредите ECW 937 T са снабдени допълнително с вентилатор, който осигурява по-бърз обмен на въздуха и оттам по-бързо затопляне. Вентилаторът може да се използва и за охлаждане.

Вентилатор Вкл./Изкл.

### 5. Защита от прегряване

Отоплителният вентилатор притежава защита срещу прегряване. Ако циркулацията на въздух се наруши (напр. при покриване или затваряне на решетката за въздух), уредът автоматично се изключва.

В този случай електрическото захранване на уреда трябва да се прекъсне за няколко минути (превключвател на позиция О или изключване от ел. мрежа), за да може той да се охлади достатъчно.

Преди пускане в експлоатация е важно да се отстрани причината за задействане на защитата. За да се достигне пълната мощност, входовете и изходите за въздух трябва се почистват от прах. Преди отоплителния сезон почистете уреда с прахосмукачка!

### 6. Повреди

Когато уредът не излъчва топлина, проверете дали е включен и дали термостатът е настроен на желаната температура, след това дали е включен в електрическата мрежа, респ. дали бушонът е в изправност.

Ако по този начин повредата не може да се отстрани, обърнете се към най-близката сервизна служба.

За обработване на поръчката е необходим номерът на изделието и датата на производство. Тези данни ще откриете на табелката с техническите показатели върху уреда.

Ремонти и манипулации по уреда могат да се извършват само от електротехник или сервизна служба.

### 7. Почистване на уреда

При почистване уредът трябва да се изключи и охлади. Външната част може да се почисти чрез избърсване с мек влажен парцал. Не употребявайте прахове или мебелни политури, тъй като могат да повредят повърхността.

При наслояване на прах отвън почистете с прахосмукачка.

### 8. Технически данни

Напрежение на мрежата	1/N/PE~ 230V, 50Hz
Мощност	2000 W
Клас на защита I	Защитен извод
Тегло	ECW 934: 3,5 кг ECW 937 T: 4,0 кг

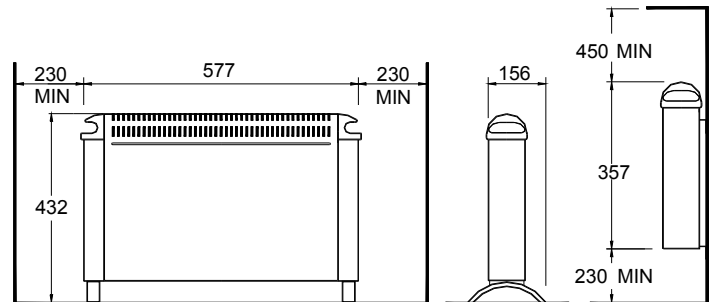

### 9. Гаранция

Информация относно условията по гаранцията можете да получите от съответния търговец. При предявяване на претенции по гаранцията се изисква квитанция за покупката с дата.

### Указание за отстраняване на непотребни уреди

Непотребните уреди не бива да се изхвърлят в кофите за боклук заедно с обичайната домакинска смет.



## Montavimo ir vartojimo instrukcija

### ECW 934, ECW 937 T Stovintis konvektorius

ecw93\_ba 07/10/B

#### 1. Svarbūs nurodymai

Prašome atidžiai perskaityti visą šioje instrukcijoje pateiktą informaciją. Rūpestingai saugokite šią instrukciją ir prirėkus perduokite ją kitam savininkui.

- Prietaisą leidžiama naudoti tik orui uždaroje patalpose šildyti.
- Atlikti remonto darbus ir kitas operacijas šiame prietaise leidžiama tik elektros specialistui.
- Defekto atveju arba, nesinaudojant ilgesnį laiką prietaisu, jį išjungti iš elektros tinklo. Prietaiso šakutę ištraukti iš rozetės arba išjungti saugiklį.
- Šildymo prietaiso neuždengti, gali kilti gaisras!
- Atsargiai! Įjungto prietaiso išorinis paviršius įkaista.
- Įjungto šildymo prietaiso nepalikti be priežiūros, jeigu netoli jo yra mažų vaikų.
- Draudžiama į prietaisų angas kišti bet kokius daiktus.
- Prietaisą taip pastatyti arba jį taip instaliuoti, kad jo valdymo elementų negalėtų paliesti vonioje arba po dušu esantis asmuo.
- Patalpose, kuriose naudojamos greitai užsidegančios medžiagos (pvz., tirpikliai ir t.t.), draudžiama eksploatuoti šį šildymo prietaisą.
- Draudžiama pravesti prijungiamąjį kabelį virš karšto prietaiso.
- Atsargiai! Jums nesant namuose, automatiškai (per termostata) įsijungus pajungtam prietaisui, gali kilti pavojai, pvz., tuo tarpu uždengti arba užstatyti prietaisai gali sukelti gaisrą.

#### 2. Montavimas, instaliacija, minimalūs atstumai

Šildymo prietaisą galima naudoti kaip laisvai stovintį arba jį pritvirtinti prie sienos. Minimalūs atstumai turi būti išlaikyti. Draudžiama prietaisą statyti betarpiškai po elektros rozetę sienoje. Po montažo šakutė turi būti prieinama.

Šildymo prietaisą eksploatuoti tik vertikaliaje padėtyje, kaip parodyta paveikslėlyje.

Draudžiama prietaisą eksploatuoti ant pūkuotų ilgo pluošto kilimų.

Būkite atsargūs, statydami prietaisą prie degių daiktų.

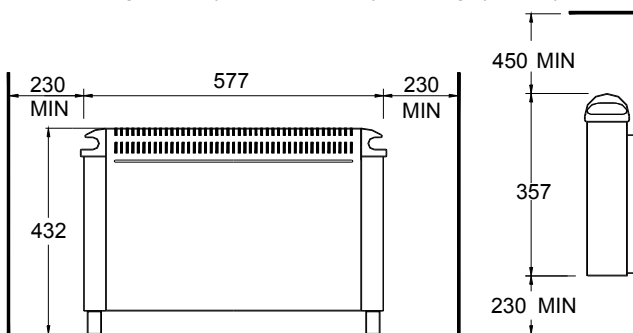

#### Stovėjimo kojelių montavimas

Abu stovėjimo kojelių pritvirtinimo varžtai yra prietaiso apačioje.

Pritvirtinimo varžtus išsukti.

Stovėjimo kojeles įstumti kaip parodyta paveikslėlyje ir tvirtai priveržti.

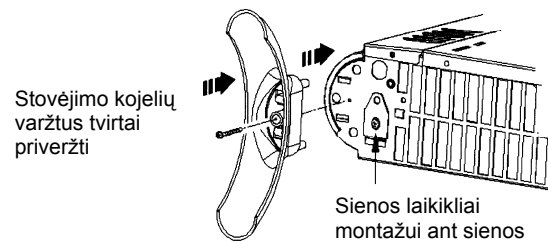
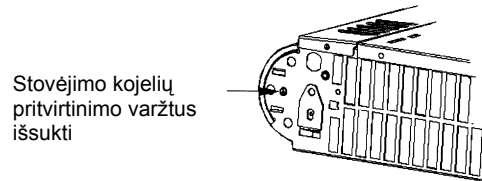

Draudžiama statyti šildymo prietaisą be kojelių, tiekiamų kartu su prietaisu.

#### Montažas ant sienos

**SVARBU-**

Naudoti prietaiso apačioje pritvirtintus sienos laikiklius.

- Abiems viršutiniams sienos laikikliams išgręžti skylės horizontaliai, išlaikant tarp jų 358 mm atstumą, į skylę įdėti kaištus.
- Viršutinius sienos laikiklius tvirtai priveržti varžtais ir pakabinti šildymo prietaisą.
- Trečią sienos laikiklį įkišti į tarpelį užpakalinėje prietaiso sienelėje.
- Patikrinti, ar prietaisas kabo horizontaliai, ir pažymėti sienoje apatinio laikiklio gręžimo vietą.
- Šildymo prietaisą nuimti nuo sienos, išgręžti skylę apatiniams sienos laikikliui pritvirtinti ir įdėti į skylę kaištą.
- Šildymo prietaisą dar kartą pakabinti ant viršutinių sienos laikiklių ir apatinį laikiklį tvirtai priveržti sienoje.

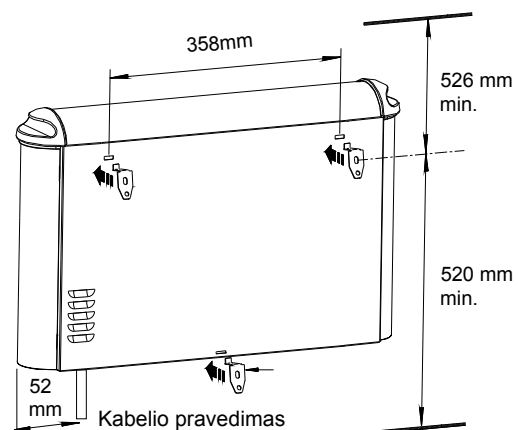



### 3. Prijungimas prie elektros tinklo

Šildymo prietaisai tiekiamas pilnai sukomplektuotas pajungimui su šakute.

Pažeistas šio prietaiso prijungiamasis kabelis turi būti pakeistas specialiu kabeliu, kurį Jūs galite įsigyti pas šių prietaisų gamintoją arba jų techninės priežiūros tarnyboje.

Draudžiama šildymo prietaisą statyti betarpiškai po elektros rozete sienoje. Po montazo šakutė turi būti prieinama.

### 4. Šildymas

Visos jungiklių funkcijos paaiškintos apačioje.

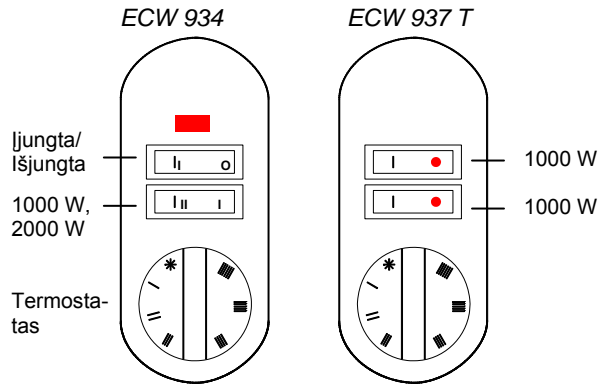

Šildymo prietaise yra termostatas, kuriuo galima reguliuoti šildymo prietaisą ir tokiu būdu, pasirenkant tam tikrą poziciją, patalpos temperatūrą.

Pozicija \* reiškia maždaug 6°C patalpos temperatūrą (apsaugos nuo užšalimo pozicija).

Sukant termostato rankenėlę (pagal laikrodžio rodyklės judėjimo kryptį), ankščiau nustatyta temperatūra didinama, rankenėlę sukant į kairę pusę (prieš laikrodžio rodyklės judėjimo kryptį), temperatūra mažinama.

### Dėmesio!

Priklausomai nuo patalpos dydžio, šilumos poreikio ir termostato nuostato, palikus neprižiūrimą šildymo prietaisą, gali būti perkaitintos patalpos. Tai gali kelti pavojų asmenims, kurie negali išeiti iš patalpos esant per aukštai temperatūrai.

#### 4.1. Ventiliacija (galima tik ECW 937 T)

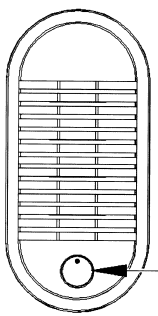

Šildymo prietaisai ECW 937 T papildomai dar turi ventiliatorių, kuris pagreitina oro cirkuliaciją ir tokiu būdu pagreitina šilumos pasiskirstymą patalpoje. Ventiliatorius taip pat gali būti naudojamas kaip šalto oro pūtimo prietaisas.

Ventiliatorius Ijungta/Išjungta

### 5. Apsauga nuo perkaitimo

Saugumo sumetimais šildymo prietaise yra įmontuota apsaugos nuo perkaitimo sistema. Sutrikus oro cirkuliacijai (pvz., uždengus arba užstačius oro groteles), prietaisas automatiškai išsijungia.

Tokiu atveju šildymo prietaiso aprūpinimą elektros energija reikėtų kelioms minutėms nutraukti (jungiklio pozicija „O“ arba išjungti prietaisą iš elektros tinklo), kad prietaisas galėtų atvėsti. Prieš pakartotinai įjungdami prietaisą, pašalinkite apsaugos nuo perkaitimo sistemos reagavimo priežastis.

Kad prietaisas šildytų pilnu pajėgumu, būtina nuvalyti dulkes nuo oro patekimo ir išėjimo angų. Prieš prasidedant šildymo periodui, prašome angas išvalyti siurbliu.

### 6. Gedimai

Jeigu šildymo prietaisas neskleidžia šilumos, prašome patikrinti, ar prietaisas yra įjungtas ir ar termostatu nureguliuota pageidaujama temperatūra, o po to ar automatas yra įjungtas į elektros paskirstymo tinklą ir ar veikia saugiklis.

Negalėdami pašalinti gedimo, kreipkitės į artimiausią techninės priežiūros tarnybą.

Kad užsakymas būtų priimtas ir atliktas, reikalingi prietaiso E numeris ir FD skaičius. Šiuos duomenis Jūs rasite prietaiso modelio lentelėje (valdymo pulto uždanga).

Atlikti remonto darbus ir kitas operacijas šiame prietaise leidžiama tik elektros specialistui arba elektros prietaisų priežiūros tarnybai.

### 7. Valymas

Prieš valant prietaisą išjungti iš elektros tinklo ir leisti jam atvėsti. Prietaiso išorę galima valyti minkštu, drėgnu skudurėliu. Valant prietaisą nenaudoti šveitimų miltelių arba politūros baldams, kadangi jie gali pažeisti prietaiso paviršių. Prietaise susikaupusias dulkes galima išsiurbti iš išorės siurbliu.

### 8. Techniniai duomenys

Prijungimo įtampa	1/N/PE~ 230V, 50Hz
Šildymo galingumas	2000 W
Apsaugos klasė I	apsaugos laidininko pajungimas
Svoris	ECW 934: 3,5 kg ECW 937 T: 4,0 kg

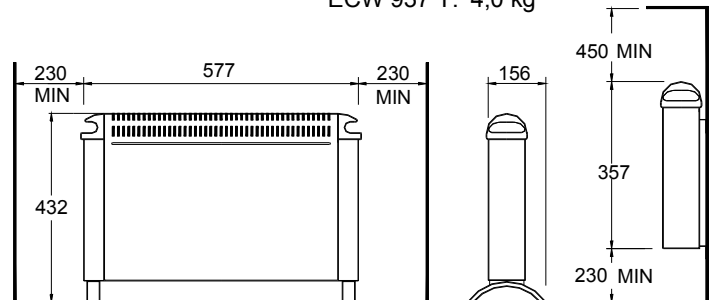

### 9. Garantija

Kompetentingas prekiautojas mielai suteiks Jums informaciją apie garantines sąlygas. Norint pasinaudoti garantinėmis sąlygomis, būtina pateikti pirkimo kvitą su data.

### Nurodymai dėl utilizavimo

Prietaiso negalima utilizuoti kartu su buitinėmis atliekomis.



## Руководство по монтажу и эксплуатации

### ECW 934, ECW 937 T Напольный конвектор

ecw93\_ba 07/10/B

#### 1. Важные указания

Перед началом работы рекомендуется внимательно изучить информацию, содержащуюся в руководстве. Бережно сохраняйте руководство, которое затем, возможно, будет передано следующему пользователю.

- Прибор предназначен только для нагрева воздуха в закрытых помещениях.
- Ремонт и вскрытие корпуса прибора может производить только квалифицированный электромеханик.
- При неисправности или длительном перерыве в эксплуатации прибор рекомендуется отключить от сети. Выньте штекер или выключите выключатель.
- Нагревательный прибор не накрывать, опасность пожара!
- Осторожно! При работе наружные части имеют высокую температуру.
- Не оставляйте работающий прибор без присмотра, если вблизи находятся маленькие дети.
- Запрещается вставлять какие-либо предметы в отверстия прибора.
- При установке или монтаже прибора избегайте вариантов, когда из ванны или душевой кабины человек может коснуться прибора.
- Запрещается эксплуатация прибора в помещениях, где находятся легковоспламеняющиеся вещества (например, растворители и т.д.)
- Кабель электропитания не должен касаться нагревательных элементов.
- Осторожно! При автоматическом включении прибора (от термостата) в Ваше отсутствие возникает опасность, например, накрытые или неправильно отрегулированные приборы могут стать причиной пожара.

#### 2. Монтаж, минимально допустимое расстояние

Предусматривается напольный или настенный монтаж прибора. Необходимо строго соблюдать минимальные расстояния. Запрещается располагать нагревательный прибор непосредственно над электрической розеткой. После монтажа должен быть обеспечен свободный доступ к штекеру.

Нагревательный прибор можно эксплуатировать только в вертикальном положении, как показано на рис. Запрещается устанавливать прибор на ковер с длинным ворсом.

Не устанавливайте прибор перед легковоспламеняющимися предметами!



#### Монтаж ножек

Два винта для крепления ножек находятся на нижней части прибора. Ослабить винты.

Установить ножки, как показано на рисунке, и затянуть винты.

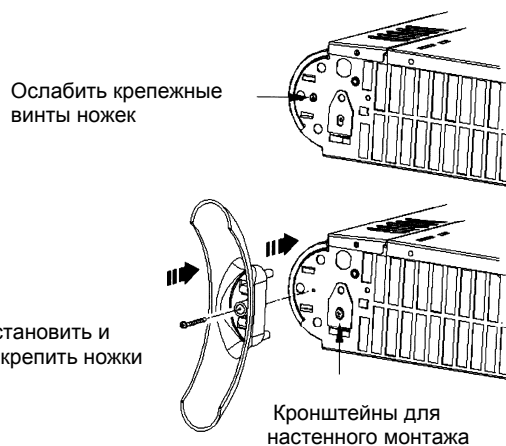

Не допускается установка прибора без ножек.

#### Настенный монтаж

**ВНИМАНИЕ-**

Для крепления используются кронштейны с тыльной стороны прибора.

- Для двух верхних кронштейнов сверлят отверстия на расстоянии 358 мм друг от друга и устанавливают дюбели.
- Затянуть винты верхних кронштейнов и повесить обогреватель.
- Третий кронштейн вставить в прорезь с тыльной стороны конвектора.
- Убедиться, что прибор расположен горизонтально и наметить отверстие для третьего кронштейна.
- Снять обогреватель, просверлить отверстие для нижнего кронштейна и установить в отверстие дюбель.
- Вновь установить прибор на верхних кронштейнах и затянуть винты крепления нижнего кронштейна.

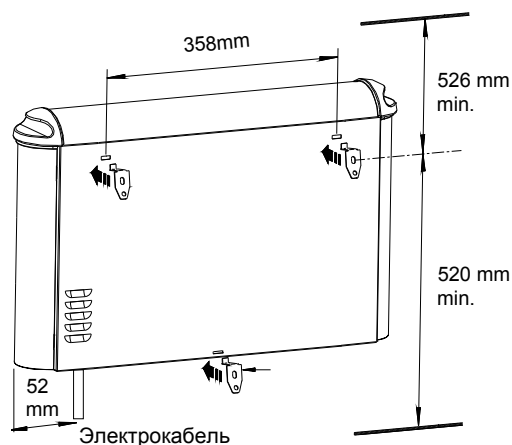

### 3. Электрическое подключение

Прибор поставляется готовым к подключению. Если кабель подключения поврежден, то он подлежит замене производителем или в гарантийной мастерской.

Запрещается устанавливать прибор непосредственно под электрической розеткой. Не закрывайте доступ к штекеру.

### 4. Нагрев

Функции переключателей.

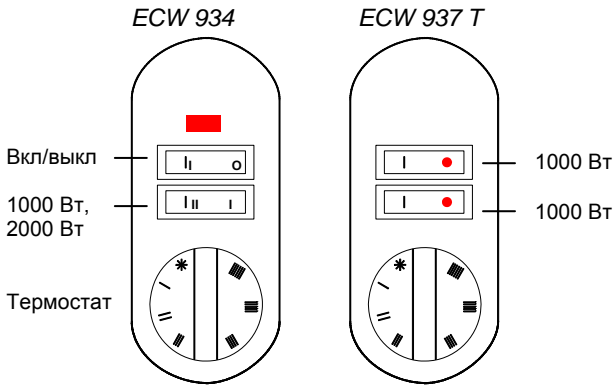

Нагревательный прибор оснащен термостатом, с помощью которого регулируется температура воздуха в помещении путем выбора соответствующей установки. Установка \* означает температуру в помещении около 6°C (защита от замерзания). Поворот терморегулятора вправо (по часовой стрелке) увеличивает значение температуры, поворот влево (против часовой стрелки) уменьшает значение температуры.

### Внимание!

При бесконтрольном отоплении возможен перегрев помещений в зависимости от их размера, расхода тепла и настройки термостата. В результате может возникнуть опасность для людей, которые не в состоянии покинуть помещение при повышенной температуре.

#### 4.1. Режим вентилятора (только ECW 937 T)

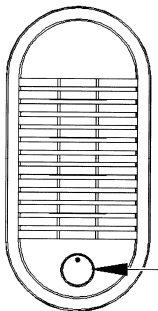

Обогреватели ECW 937 T дополнительно оснащены вентилятором, который увеличивает циркуляцию воздуха и способствует ускоренному распределению тепла. Вентилятор может также использоваться для нагнетания холодного воздуха.

Вентилятор вкл/выкл

### 5. Защита от перегрева

В целях увеличения надежности прибор имеет встроенную защиту от перегрева. Если циркуляция воздуха прекращается (например, вследствие зависания щеток или засорения решетки вентилятора), то прибор автоматически отключается.

В этом случае на несколько минут прерывается электропитание обогревателя (выключатель в положении „O” или отключение от сети), чтобы прибор мог остыть. Перед включением прибора устраните причины срабатывания защиты от перегрева.

Для отдачи прибором полной мощности нагрева необходимо следить за чистотой решетки вентилятора. Перед началом интенсивной эксплуатации прибора решетку следует очистить с помощью пылесоса!

### 6. Неисправности

Если обогреватель не отдает тепло, проверьте, подключено ли питание, и установлен ли термостат в нужное положение, далее, включен ли автоматический выключатель в электросети дома, исправен ли предохранитель.

Если не удалось устранить неисправность, то обратитесь в ближайшую мастерскую по ремонту. Для заявки на проведение ремонта необходимо указать номер (E-Nummer) и код прибора (FD-Zahl). Эти данные указаны на фирменной табличке (на крышке переключателей).

Ремонт и вскрытие прибора осуществляет только специалист или мастер сервисного центра.

### 7. Уход за прибором

Перед чисткой прибора необходимо отключить его от сети и дать остыть. Элементы корпуса протирают мягкой влажной тряпкой. Запрещается применять сухие чистящие средства и полироли для мебели, поскольку они могут повредить поверхность. Скопления пыли в труднодоступных местах удаляются с помощью пылесоса.

### 8. Технические характеристики

Напряжение	1/N/PE~ 230в, 50Гц
Мощность	2000 Вт
Класс защиты I	Защитный проводник
Вес	ECW 934: 3,5 кг ECW 937 T: 4,0 кг

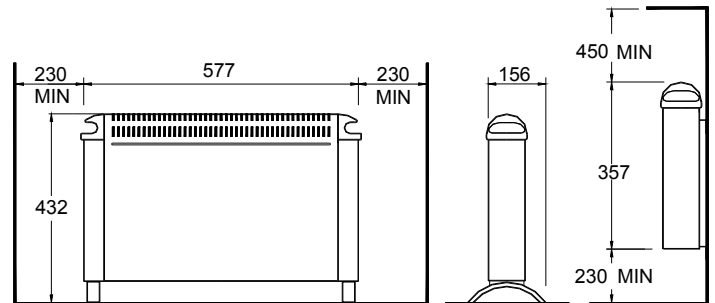

MIN = мин.

### 9. Гарантийные обязательства

Представитель торгового предприятия информирует Вас об условиях гарантии. Для принятия к рассмотрению претензий по гарантии необходимо предоставить чек с указанием даты покупки.

### Указание по удалению отходов

Запрещается удалять прибор вместе с общими бытовыми отходами.



## **Garantieurkunde**

gültig für Deutschland und Österreich

Die nachstehenden Bedingungen, die Voraussetzungen und Umfang unserer Garantieleistung umschreiben, lassen die Gewährleistungsverpflichtungen des Verkäufers aus dem Kaufvertrag mit dem Endabnehmer unberührt. Für die Geräte leisten wir Garantie gemäß nachstehenden Bedingungen:

Wir beheben unentgeltlich nach Maßgabe der folgenden Bedingungen Mängel am Gerät, die nachweislich auf einem Material- und/oder Herstellungsfehler beruhen, wenn sie uns unverzüglich nach Feststellung und innerhalb von 24 Monaten nach Lieferung an den Erstendabnehmer gemeldet werden. Bei gewerblichem Gebrauch innerhalb von 12 Monaten. Zeigt sich der Mangel innerhalb von 6 Monaten ab Lieferung, wird vermutet, dass es sich um einen Material- oder Herstellungsfehler handelt.

Dieses Gerät fällt nur dann unter diese Garantie, wenn es von einem Unternehmer in einem der Mitgliedstaaten der Europäischen Union gekauft wurde, es bei Auftreten des Mangels in Deutschland oder Österreich betrieben wird und Garantieleistungen auch in Deutschland oder Österreich erbracht werden können.

Die Behebung der von uns als garantispflichtig anerkannter Mängel geschieht dadurch, dass die mangelhaften Teile unentgeltlich nach unserer Wahl instandgesetzt oder durch einwandfreie Teile ersetzt werden. Durch Art oder Ort des Einsatzes des Gerätes bedingte außergewöhnliche Kosten der Mängelbeseitigung werden nicht übernommen. Der freie Gerätezugang muss durch den Endabnehmer gestellt werden. Ausgebaute Teile, die wir zurücknehmen, gehen in unser Eigentum über. Die Garantiezeit für Nachbesserungen und Ersatzteile endet mit dem Ablauf der ursprünglichen Garantiezeit für das Gerät.

Die Garantie erstreckt sich nicht auf leicht zerbrechliche Teile, die den Wert oder die Gebrauchstauglichkeit des Gerätes nur unwesentlich beeinträchtigen. Es ist jeweils der Original-Kaufbeleg mit Kauf- und/oder Lieferdatum vorzulegen.

Zur Erlangung der Garantie für Fußbodenheizmatten, ist das den Projektierungsunterlagen oder das in der Montageanweisung enthaltene Prüfprotokoll ausgefüllt innerhalb vier Wochen nach Einbau der Heizung an unten stehende Adresse zu senden.

Eine Garantieleistung entfällt, wenn vom Endabnehmer oder einem Dritten die entsprechenden VDE-Vorschriften, die Bestimmungen der örtlichen Versorgungsunternehmen oder unsere Montage- und Gebrauchsanweisung nicht beachtet worden sind. Durch etwa seitens des Endabnehmers oder Dritter unsachgemäß vorgenommenen Änderungen und Arbeiten wird die Haftung für die daraus entstehenden Folgen aufgehoben. Die Garantie erstreckt sich auf vom Lieferer bezogene Teile. Nicht vom Lieferer bezogene Teile und Geräte-/Anlagenmängel die auf nicht vom Lieferer bezogene Teile zurückzuführen sind fallen nicht unter den Garantieanspruch.

Sofern der Mangel nicht beseitigt werden kann oder die Nachbesserung von uns abgelehnt oder unzumutbar verzögert wird, wird der Hersteller entweder kostenfreien Ersatz liefern oder den Minderwert vergüten. Im Falle einer Ersatzlieferung behalten wir uns die Geltendmachung einer angemessenen Nutzungsanrechnung für die bisherige Nutzungszeit vor. Weitergehende oder andere Ansprüche, insbesondere solche auf Ersatz außerhalb des Gerätes entstandener Schäden, sind soweit eine Haftung nicht zwingend gesetzlich angeordnet ist ausgeschlossen. Bei einer Haftung nach § 478 BGB wird die Haftung des Lieferers auf die Servicepauschalen des Lieferers als Höchstbetrag beschränkt